

Arbeitsplatzgestaltung

GT Ultra Schweiß- und Schleiftisch

Der Geovent GT Ultra Schweiß- und Schleiftisch wird für Schweiß- und Schleifarbeiten eingesetzt.

Der Tisch eignet sich sowohl zum Auffangen von Rauch als auch von Metallstaub. Das Werkstück wird auf den Tisch gelegt und die Absaugung an der Rückwand sorgt dafür, dass Rauch und leichte Partikel entfernt werden.

Wenn Sie sich für einen Tisch mit einem Gitterrost als Tischplatte entscheiden, fallen schwerere Staubpartikel durch das Gitter in den Tischkörper, von wo sie z. B. mit einem Staubsauger entfernt werden können. (02-014 und 02-016)

Sie können sich auch für einen Tisch entscheiden, der sowohl einen Rost als auch eine Schublade hat, um schwerere Staubpartikel aufzufangen. Dieser Tisch hat dann auch eine Absaugung unter dem Gitter. (02-015 und 02-017)

Der Tisch wird teilmontiert um den Transport zu erleichtern. Eine ausführliche Montageanleitung ist beigelegt.

Der Tisch ist sehr benutzerfreundlich und kann auf dem Boden befestigt werden.

Er kann auch flexibel in der Höhe verstellt werden. Die Seiten können ausgeklappt werden, um Platz für die Bearbeitung größerer Werkstücke zu schaffen.

Der erforderliche Luftdurchsatz für die Artikelnummern 02-013 und 02-014: 1.800 m³/h. Der erforderliche Luftdurchsatz für die Artikelnummer 02-015: 2.000 m³/h.

Der erforderliche Luftdurchsatz für die Artikelnummern 02-016 und 02-017: 1.500 m³/h. Der erforderliche Luftdurchsatz für die Artikelnummer 02-018: 1.600 m³/h.



02-015 GT Ultra Schweiß- und Schleiftisch mit Gitter und Schublade

Bestellungstabelle

Artnr.	Beschreibung
02-013	GT Ultra Schweiß- und Schleiftisch. LxDxH: 1.200 x 800 x 1.299-1.439 mm
02-014	GT Ultra Schweiß- und Schleiftisch mit Gitterrost. LxDxH: 1.200 x 800 x 1.299-1.439 mm
02-015	GT Ultra Schweiß- und Schleiftisch mit Gitterrost und Schublade. LxDxH: 1.200 x 800 x 1.299-1.439 mm
02-016	GT Ultra Schweiß- und Schleiftisch. LxDxH: 900 x 800 x 1.299-1.439 mm
02-017	GT Ultra Schweiß- und Schleiftisch mit Gitterrost. LxDxH: 900 x 800 x 1.299-1.439 mm
02-018	GT Ultra Schweiß- und Schleiftisch mit Gitterrost und Schublade. LxDxH: 900 x 800 x 1.299-1.439 mm
02-011	Schweißpistolenthalter



GT Ultra Schweiß- und Schleiftisch mit schwenkbarer Seitenwand

Abmessungen L:1.200

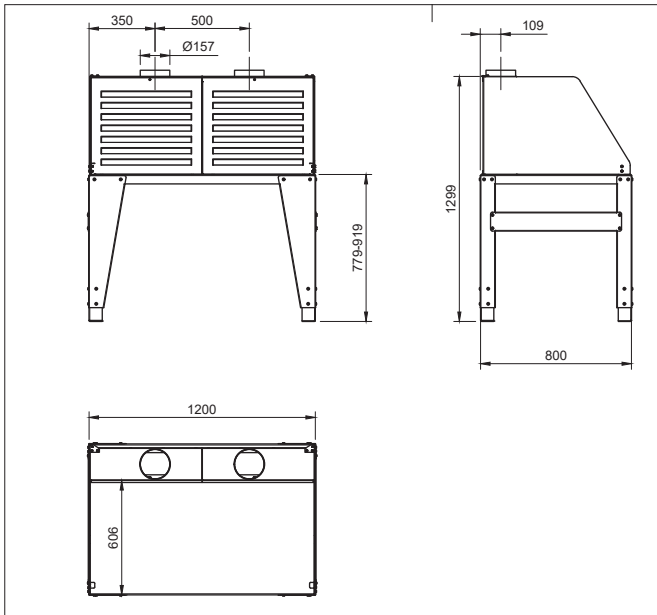

Abmessungen L:900

