

Udsugning af udstødningsgas

Slædekanal - Type 25 i ekstruderet aluminium

GEOVENT slædekanal type 25 til udsugning af udstødningsgasser, svejserøg mv. Slædekanalen giver med op til 48 m kanal brugeren et stort arbejdsareal, da denne ikke er afhængig af faste udsugningssteder, eftersom vognen kan flyttes/skydes til, hvor der er behov for den. Kanalen kan udstyres med op til i alt 6 vogne.

Slædekanalen udnyttes optimalt i synshaller med lineært flow samt i mellemstore og store værksteder.

Betjeningsvenlig

Slangevognen type 30 er forsynet med 8 let kørende nylonhjul, hvilket gør flytningen af vognen yderst ubesværet. Ydermere slipper man for besværet med tunge løstliggende slanger på gulvet.

Slædekanalen kan leveres med et væld af ekstra tilbehør, som gør hverdagen lettere for operatøren - herunder elektrisk fjernbetjent frem og tilbageføring samt trykløftsugemundstykker for automatisk afkobling af udstødning.

Montagevenlig

Vi har lagt stor vægt på, at vor slædekanal – inklusive tilbehør - er så montagevenlig som muligt.

Vi hjælper gerne med dimensioneringen.

Tværsnit af slædekanal

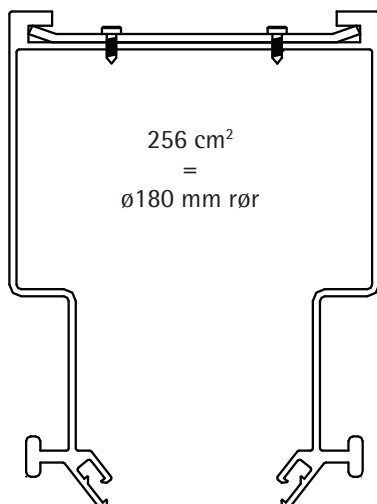

Slangevogn med slange, balancer og mundstykke

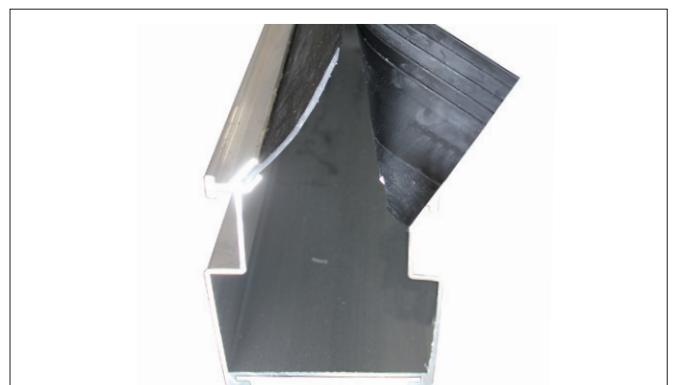

Lavfriktions gummiprofil

Tryktab for GeoFlex Exhaust slange

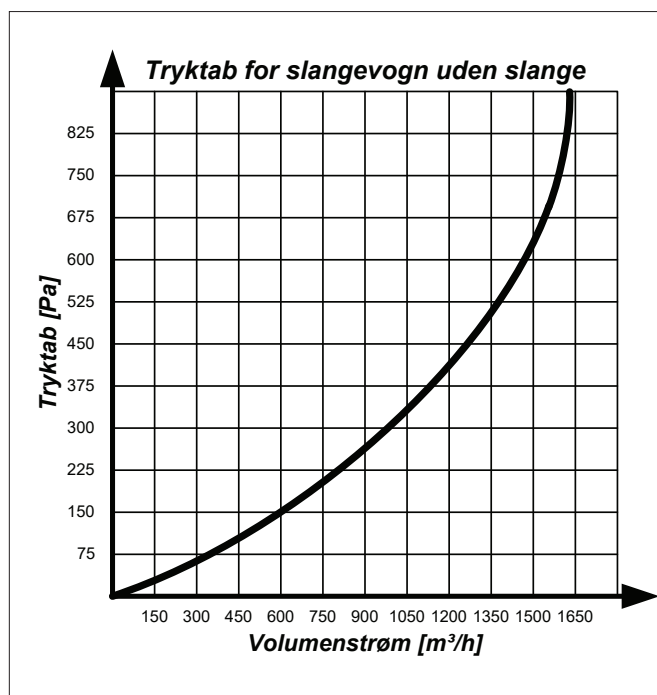
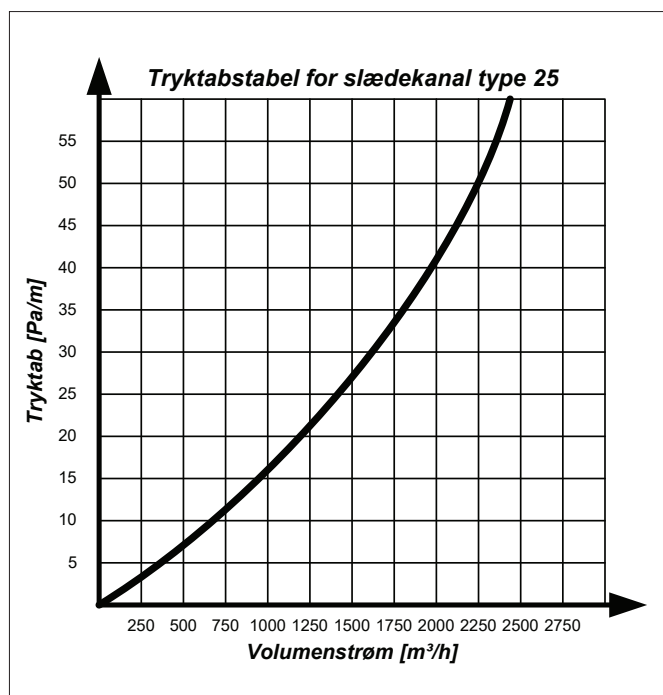
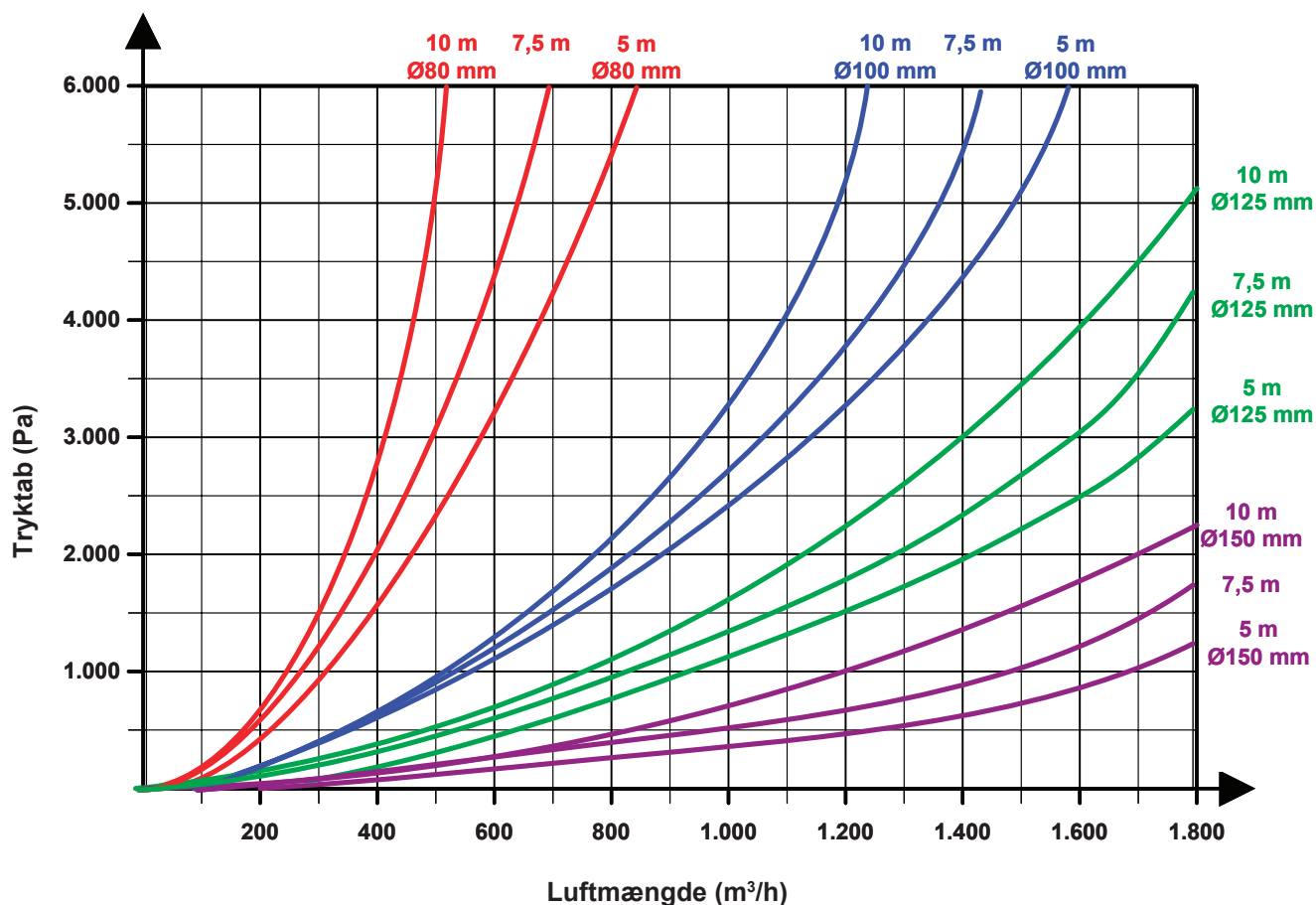

Slædekanal - Type 25 i ekstruderet aluminium

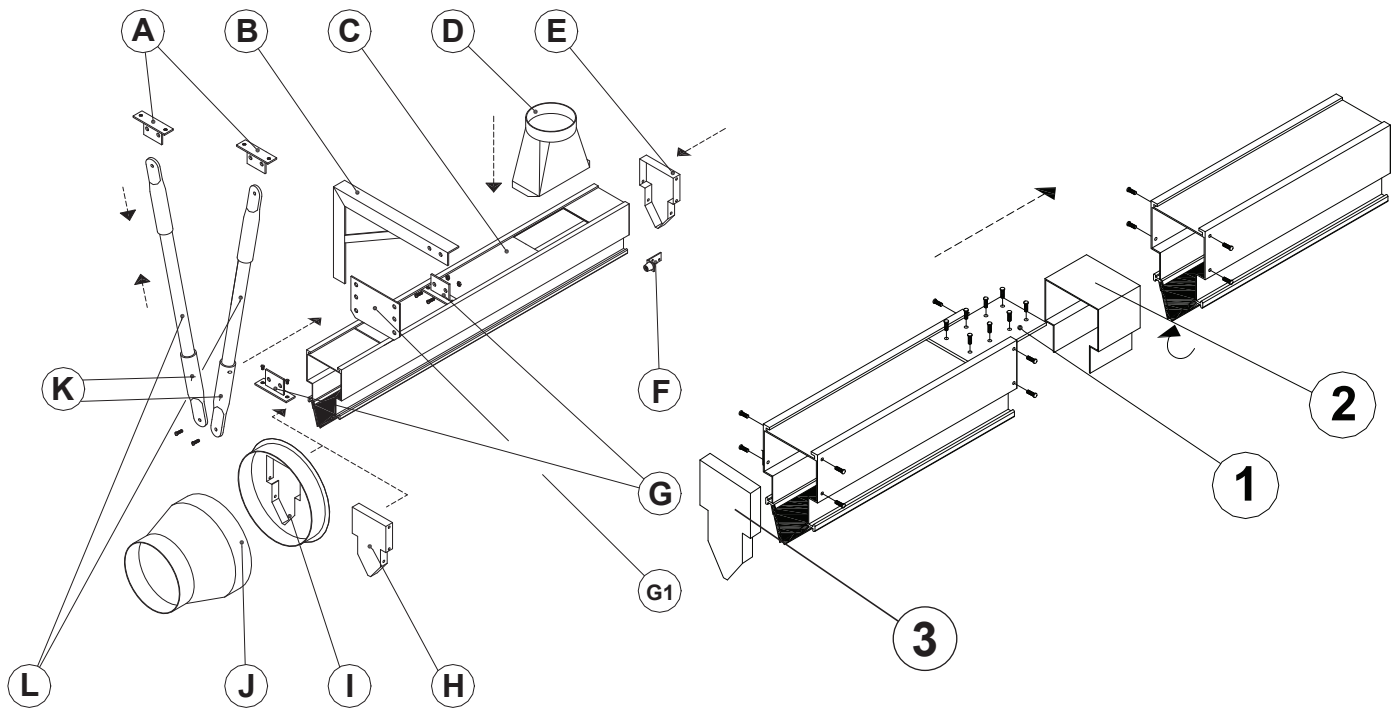

Bestillingstabel for slædekanal

Pos.	Varenr.	Beskrivelse
A	07-662	Vippebeslag for loftmontage
B	07-150	Vægbeslag 146-200
B	07-151	Vægbeslag 225-250
B	07-152	Vægbeslag 315-355
B	07-153	Vægbeslag 400-450
C	07-400	Slædekanal type 25 med gummilæber
	07-400A	Forstærknings sæt for slædekanal
D	07-408	Overgangsstykke ø160 mm top
D	07-409	Overgangsstykke ø200 mm top
E/H	07-403	Endedæksel type 25
F	07-477	Gummibuffer 39x32mm for endestop.
G	07-656	Montagebeslag type 60
G1	07-655	Ophængsbeslag type 160
I	07-406	Ende-studs ø250 mm
J	56-064	RRL Reduktion 250-160 MF/NP
J	56-065	Reduktion MF250/NP200
K	07-422	Muffebeslag -galv. ø22x2 mm - sæt af 2 stk.
L	07-424	Afstandsør 3/8" galvaniserede
A + G + K + L	07-620	Ophængningspakke 1m for slædekanal
A + G + K + L	07-621	Ophængningspakke 2m for slædekanal
A + G + K + L	07-622	Ophængningspakke 3m for slædekanal
1 + 2	07-401	Kanalforbindelsesled 0,25 m.
3	07-403	Endedæksel type 25

Bestillingstabel for slædekanal

Pos.	Varenr.	Betegnelse
G	07-656	Ophængsbeslag type 60 i galvaniserede stål. Bruges både ved montering i loft og væg (1 stk. nødvendig pr. 2 - 4 meter kanal). Skal erstattes af 07-655 ophængningsbeslag type 160 ved ophængning på siden af betondrager
K	07-422	Muffebeslag for afstandsrør (sæt 2 stk.) galvaniserede. 2 sæt er nødvendige pr. befæstigelsespunkt.
L	07-424	Afstandsrør 3/8" galvaniseret til 07-422 muffebeslag (nødvendigt antal = 4 x højde fra kanal til i loft)
A	07-662	Vippebeslag for montage i loft. 2 stk. nødvendige pr befæstigelsespunkt.
G1	07-655	Ophængningsbeslag type 160 af galvaniseret plade for montering på siden af betondrager. 3 montagehøjder (07-456 ophængningsbeslag type 60 er ikke nødvendigt ved brug af dette beslag)

Geovent slædekanal kan monteres på loft, væg eller på siden af betondrager. Hertil har vi udviklet et sæt forskellige beslag, der gør det nemt at montere slædekanalen. Kanalen bør befæstiges for hver 2 - 4 meter.

Slangeophængningsdele for slædekanal

Pos.	Varenr.	Betingelse
-	56-042	Reduktioner MF160/NP80
-	56-043	Reduktioner MF160/NP100
-	56-044	Reduktioner MF160/NP125
-	56-045	Reduktioner MF160/NP150
-	04-460	Adapter for montage af WING/COMPACT arm på slangevogn 30
-	06-600	Sikkerhedskobling ø100 mm
-	06-602	Sikkerhedskobling ø150 mm
-	07-712	Multi-slangeophæng LWS i neopren gummi/galvaniseret stål. Kan bruges til slangestørrelser ø76 - ø152 mm bruges i forbindelse med fjederbalancere (Z)

Pos.	Varenr.	Betingelse
-	07-420	Slangevogn type 30 af pulverlakeret stål. Komplet med 8 stk. letgående nylonhjul og ø160 mm nippel tilslutning. For luftmængder op til 1.200m ³ /h.
-	07-430	Slangevogn 2000M. 8 stk. hjul og ø250mm tilslutning. (L=1.000mm, B=200mm, H=289mm). For luftmængder op til 2.000m ³ /h.

Beskrivelse tegning af slædekanal

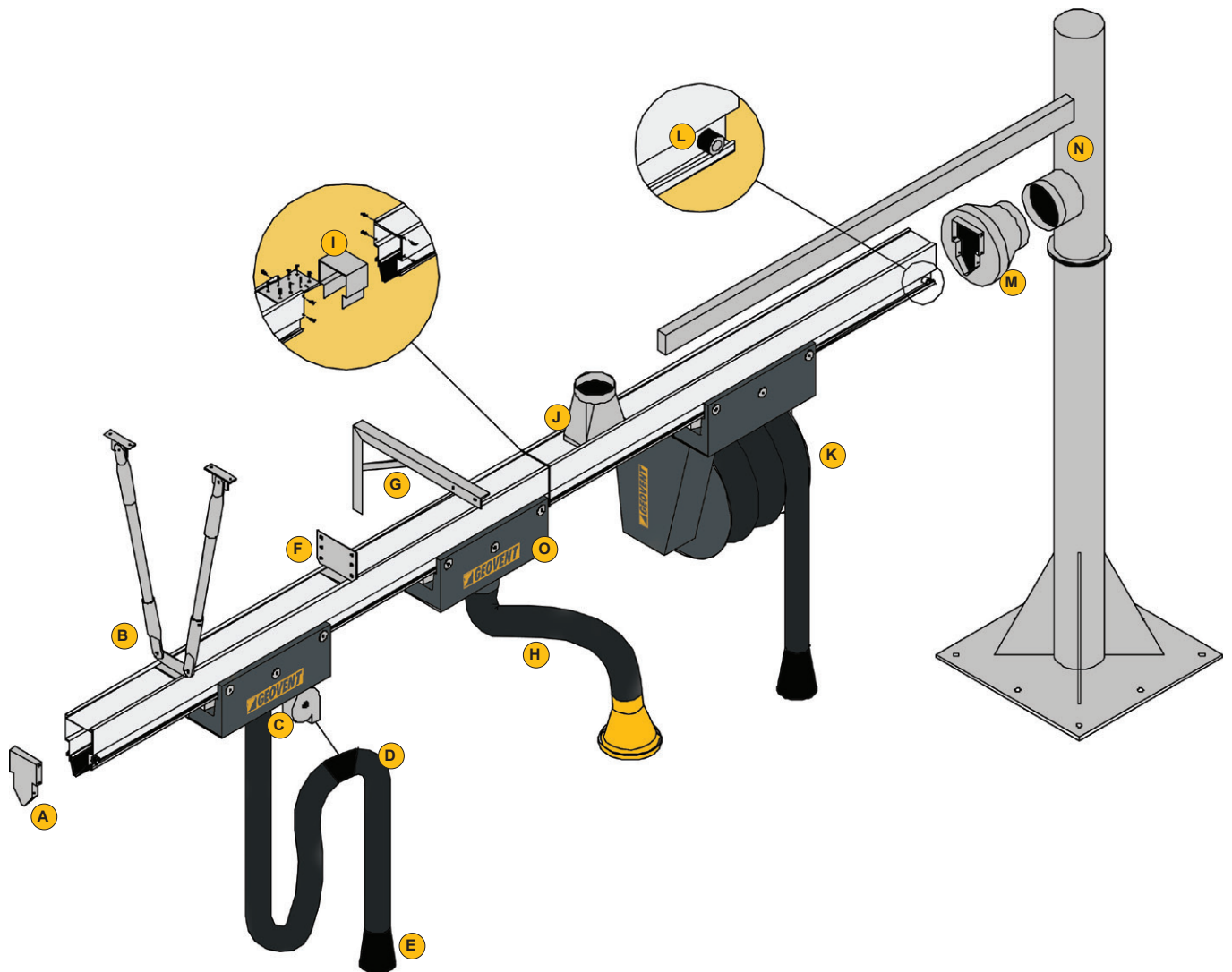

- A: Endedæksel
- B: Loftsbeslag
- C: Fjederbalance
- D: Slangeophæng LWS
- E: Gummimundstykke
- F: Ophængningsbeslag type 160
- G: Vægbeslag
- H: Udsugningsarm (WING/COMPACT)
- I: Forbindelsesled
- J: Kanal-overgang, top
- K: Slangerulle med mundstykke
- L: Endestop
- M: Kanal-overgang, ende
- N: Udlægger-arm 180° eller 360°
- O: Slangevogn type 30

Tilbehørsmuligheder:

Foruden standardudstyret findes en lang række muligheder for udstyr til slædekanalerne.

- Til automatisering findes bl.a. trådløs automatik.
- Fjederbalancere kan monteres eller eftermonteres.
- Slang og mundstykker kan bestilles til særlige krav.
- Tilbehør for synshaller med gennemløb mv.

Se særligt datablad eller spørg vores salgsafdeling for nærmere information.

Kundeeksempler på særlige løsninger:

Geovent slædekanal hos en leverandør af landbrugsmaskiner



Geovent slædekanal med automatisk frakobling til brug hos brandvæsenet. Her vist med elektronisk afkobling



Geovent slædekanal her vist med trykføl-som afkaster, som slæden aktiverer.



Geovent slædekanal monteret i en synshal med trykluffforsynet mundstykke for automatisk afkobling.

Her et par situationsbilleder

