

Diseño del lugar de trabajo

GT Ultra Mesa de soldadura y amolado

La mesa de soldadura y amolado Geovent GT Ultra se utiliza para aplicaciones de soldadura y amolado.

La mesa es adecuada para capturar tanto humo como polvo metálico. La pieza de trabajo se coloca sobre la mesa y la aspiración del borde posterior garantiza la eliminación del humo y las partículas ligeras.

La mesa de soldadura y amolado GT Ultra puede suministrarse en tres variantes. Las tres variantes disponen de aspiración del borde posterior y puertas laterales flexibles de serie. Si elige la variante estándar, obtendrá una eficaz mesa de soldadura y amolado con tablero en blanco.

(Nº de ref. 02-013 y 02-016). Si elige una mesa con rejilla como tablero, las partículas de polvo más pesadas caerán a través de la rejilla hasta el cuerpo de la mesa, de donde se podrán eliminar, por ejemplo, con un aspirador.

(Nº de ref. 02-014 y 02-017). También puede elegir una mesa con rejilla y cajón para recoger las partículas de polvo más pesadas. Esta mesa tiene aspiración debajo de la rejilla.

(Ref. 02-015 y 02-018) La mesa viene parcialmente montada para facilitar su manejo y transporte.

La mesa es muy fácil de usar y se puede fijar al suelo. También se puede ajustar en altura con gran flexibilidad. Los laterales pueden abatirse para crear espacio para procesar piezas de gran tamaño.

El caudal de aire necesario para las Ref. Ref. 02-013 y 02-014: 1.800 m³/h. El caudal de aire necesario para la Ref. Nº 02-015: 2.000 m³/h.

El caudal de aire necesario para las Ref. Ref. 02-016 y 02-017: 1.500 m³/h. El caudal de aire necesario para la Ref. Nº 02-018: 1.600 m³/h.



02-015 GT Ultra Mesa de soldadura y amolado con rejillas y cajón

Tabla de pedidos

Art. No.	Designación
02-013	GT Ultra Mesa de soldadura y amolado. LxDxH: 1.200 x 800 x 1.299-1.439 mm
02-014	GT Ultra Mesa de soldadura y esmerilado con rejilla. LxDxH: 1.200 x 800 x 1.299-1.439 mm
02-015	GT Ultra Mesa de soldadura y amolado con rejilla y cajón. LxDxH: 1.200 x 800 x 1.299-1.439 mm
02-016	GT Ultra Welding and grinding table. LxDxH: 900 x 800 x 1.299-1.439 mm
02-017	GT Ultra Welding and grinding table with grate. LxDxH: 900 x 800 x 1.299-1.439 mm
02-018	GT Ultra Welding and grinding table with grate and drawer. LxDxH: 900 x 800 x 1.299-1.439 mm

02-011	Soporte para pistola de soldadura
--------	-----------------------------------



GT Ultra Mesa de soldadura y amolado con panel lateral giratorio

Dimensiones L:1.200

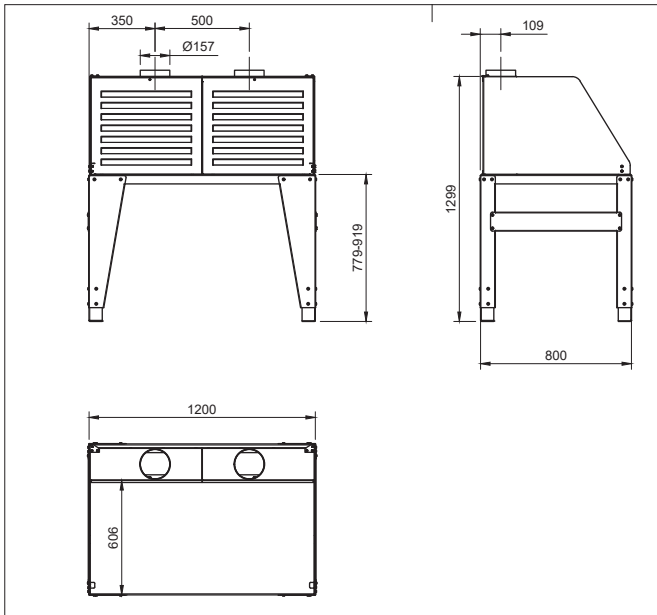

Dimensiones L:900

