

ATEX

ASX arm explosive Prozesse

Der Geovent ASX Absaugarm ist für explosionsgefährdende Prozesse in Verbindung mit Gas und Staub geeignet.

Der ASX Arm basiert auf dem ASA Arm. Der Fokus des Arms liegt in der Bedienerfreundlichkeit - leicht Positionierung, Ergonomie und Effektivität. Der Schlauch ist an der Außenseite des Tragarms montiert und man erreicht leicht und mühelos die gewünschte Saugposition. Der Arm ist mit 3 Knickgelenken und 2 Drehgelenken gebaut.

Aufbau

Wandkonsole: Wandkonsole: Gelbe Epoxidlackierung RAL1007 Stahl Konsole. Das Drehgelenk der Konsole ist 270° drehbar.

Trichter: Ist aus Epoxidlackiertem RAL1007 Leichtgewichtsaluminium und ist in ø80, 100, 125, 160 oder ø200 mm. lieferbar. Die ø160 und ø200 Trichter sind mit integriertem Griff versehen. Er ist in alle gewünschten Positionen drehbar.

Schlauch: Durchsichtiger PUR Schlauch aus antistatischem Material mit einer Kupferspirale zwecks Erdung. Temperaturbeständigkeit von -40°C bis +100°C.

Arme und Reibungsgelenk: Das 25x25 mm Aluminiumrohr, ist via Kniegelenk mit den Reibungsscheiben und Tellerfedern verbunden. Der innere Verstärkungsarm ist aus 35x35 mm Aluminiumrohr und mit Gasdämpfer versehen.

Der Arm hat einen Schutzleiter. Widerstand weniger als 10kΩ

EX II 2G T5 / EX II 2D 100°C



Standard-Ausgabe

Produktübersicht

Artikelnr.	Beschreibung
ASX-01	ASX arm 2,0m ø80 mm, komplett
ASX-11	ASX arm 3,0m ø80 mm, komplett
ASX-21	ASX arm 4,0m ø80 mm, komplett
ASX-02	ASX arm 2,0m ø100 mm, komplett
ASX-12	ASX arm 3,0m ø100 mm, komplett
ASX-22	ASX arm 4,0m ø100 mm, komplett
ASX-03	ASX arm 2,0m ø125 mm, komplett
ASX-13	ASX arm 3,0 m ø125 mm, komplett
ASX-23	ASX arm 4,0 m ø125 mm, komplett
ASX-04	ASX arm 2,0m ø160 mm, komplett
ASX-14	ASX arm 3,0m ø160 mm, komplett
ASX-24	ASX arm 4,0m ø160 mm, komplett
ASX-31	ASX arm 2,0m, ø200 mm, komplett
ASX-33	ASX arm 3,0m ø200 mm, komplett
ASX-35	ASX arm 4,0m ø200 mm, komplett

Druckverlustkurven

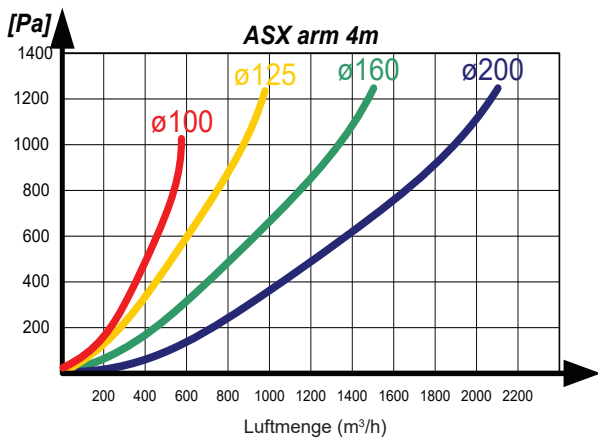
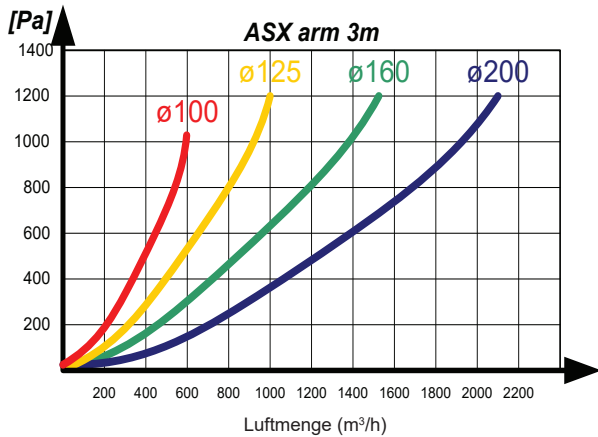
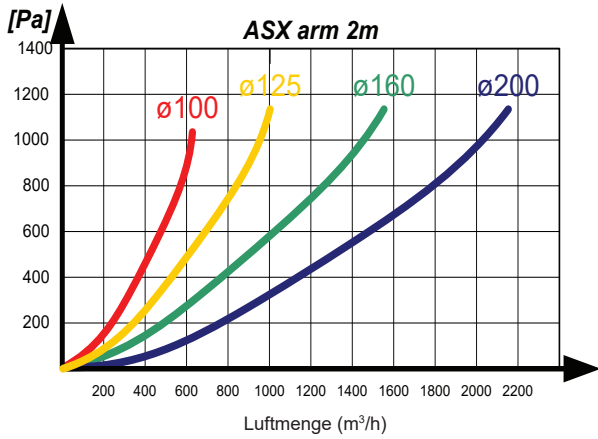

Dimensionen

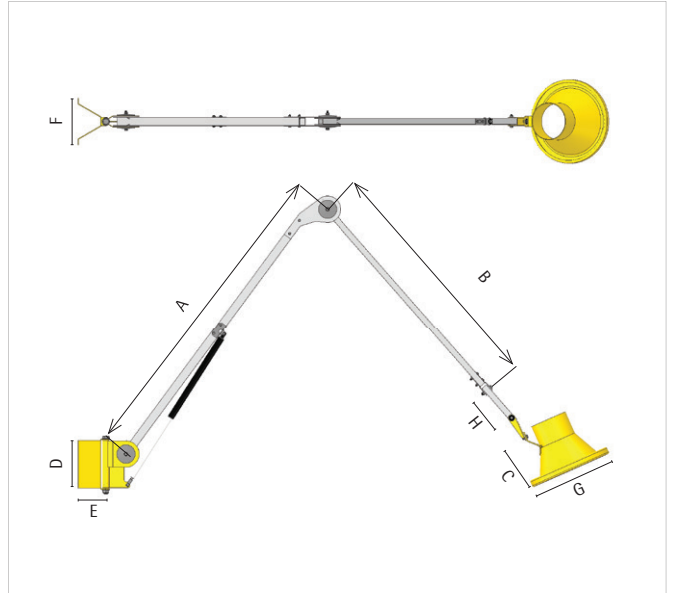

Maßtabelle für ASX

Armlänge	A (mm)	B (mm)	D (mm)	E (mm)	F (mm)
2,0 m	920	680	206	120	200
3,0 m	1420	1180	206	120	200
4,0 m	1870	1710	206	120	200

Maßtabelle für ASX

Trichter	C (mm)	G (mm)
Ø80 mm	255 mm	205 mm
Ø100 mm	245 mm	225 mm
Ø125 mm	240 mm	250 mm
Ø160 mm	225 mm	355 mm
Ø200 mm	180 mm	355 mm