

Brazo de escape

Brazo de escape CERA

El brazo Geovent CERA proporciona una extracción de gases de escape eficiente y sin contacto. El brazo se monta en un conducto Channal Duct y se puede mover a lo largo y ancho del taller. El brazo se puede girar 360 grados y ajustar en varias articulaciones para que se pueda colocar con precisión en relación con el tubo de escape del coche. Al montar el conducto Channal Duct, tenga en cuenta que el brazo debe poder alcanzar el tubo de escape de los coches pequeños. Consulte también la ficha técnica de Channal Duct para obtener más opciones y detalles.



Brazo de escape CERA

Dimensiones

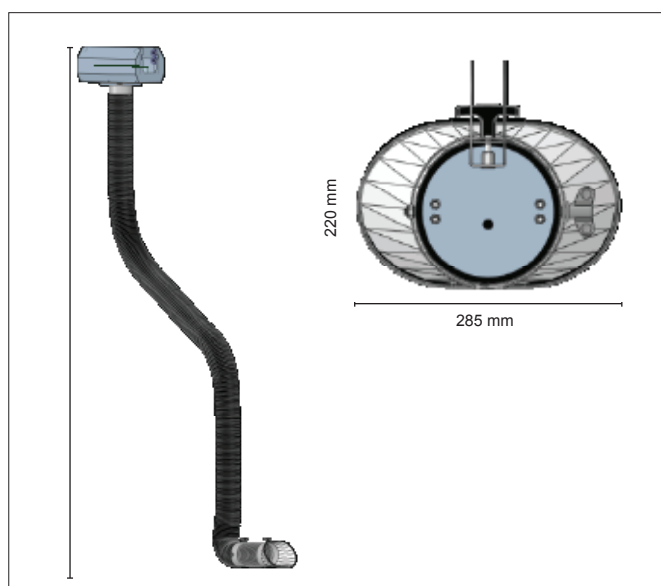

Tabla de pedidos

N.º de artículo	Descripción
07-470	Brazo de extracción CERA ø160 mm
07-323	Carro portamangueras tipo 35
07-300	Conducto de canal - véase la ficha técnica separada